

PDSN25310X

Lave-vaisselle | Intégrable | 60 cm | 13 couverts | 46 dB(A) | 11 L | 5 programmes |



Installation en colonne

Ménagez votre dos

L'installation en colonne permet de rehausser votre appareil jusqu'à 60 cm de hauteur, pour un plus grand confort en chargeant et en déchargeant votre vaisselle.



Moteur ProSmart Inverter

Pour un appareil fiable et silencieux

Ce moteur à induction est plus robuste et silencieux. Grâce à sa conception sans balais, les frottements et les échauffements sont réduits ce qui lui garantit une plus grande longévité, mais également une meilleure efficacité de lavage.



Afficheur Leds

Programmez simplement votre lavage

La fenêtre afficheur vous donne accès au départ différé 3-6-9 heures, au choix du programme et aux différentes options (Demi-charge, Séchage Plus...)



Programme Quick&Shine

Lavez rapidement et efficacement

Le programme Quick & Shine vous garantit un lavage et un séchage parfait (classe A) en seulement 58 minutes. Le tout en consommant moins de 12 litres d'eau.



Pieds arrière réglables depuis l'avant

Installez votre appareil avec simplicité

Ce lave-vaisselle intégrable est équipé d'un système de réglage des pieds arrière depuis l'avant de l'appareil. L'installation devient encore plus simple.

PDSN25310X

Lave-vaisselle | Intégrable | 60 cm | 13 couverts | 46 dB(A) | 11 L | 5 programmes |



INFORMATIONS

Référence	PDSN25310X
Famille de produit	Lave-vaisselle
Type de pose	Intégrable
Taille du produit	60 cm
Origine de fabrication	Turquie
Code EAN	8690842205736

PERFORMANCES

Nombre de couverts	13
Classe énergétique	A+
Niveau sonore dB(A)	46
Classe de séchage	A
Consommation d'énergie par cycle	1,03 kWh
Conso. d'énergie annuelle (kWh)	295
Consommation d'eau par cycle	11 L
Conso. d'eau annuelle (L)	3080

CARACTERISTIQUES

Type de moteur	Moteur à induction
Matière de la cuve	Cuve Inox
Matière du Filtre	Inox
Système de séchage	Condensation
Pieds arrières réglables de l'avant	Oui
Type de fixation de porte	Standard
Poids de porte supporté (kg)	3,0 - 6,0
Adoucisseur d'eau	Oui
Indicateur de liquide de rinçage	Oui
Indicateur de sel	Oui
Anti-débordement + Anti-fuite	Oui
Possibilité d'installer en colonne	Oui

PROGRAMMES

Nombre de programmes	5
Températures de lavage	35-50-65-70
Durée du cycle de référence (min)	228
Programme 1	Eco 50°
Programme 2	Intensif 70°
Programme 3	Quotidien
Programme 4	Quick&Shine 58'
Programme 5	Mini 30'

FONCTIONS

Option 1	Demi-charge
Option 2	Rapide
Touche demi-charge	Oui
Option Tablette tout en 1	Oui
Départ différé	3-6-9 heures

PANIER & ACCESSOIRES

Nombre de bras de lavage	2
Panier supérieur Réglable	Fixe
Nombre de clayettes à tasses	2
Picots rabattables panier inférieur	4
Panier à couverts	Nomade
Couleur des paniers	Gris

DESIGN

Plateforme	Atlantis
Couleur	Inox anti-trace
Bandeau	Texte Français
Couleur du bandeau	Inox anti-trace
Couleur de la poignée	Noir
Type d'affichage	LED

DETAILS TECHNIQUES

Tension (V)	220-240
Fréquence (Hz)	50
Puissance totale (W)	1800-2100
Type de prise	Européenne

DIMENSIONS

Largeur sans emballage (cm)	59.8
Hauteur de la niche	82-87 cm
Hauteur sans emballage (cm)	81.8
Profondeur sans emballage (cm)	57.0
Profondeur porte ouverte	115.0 cm
Poids sans emballage (kg)	35.40
Largeur avec emballage (cm)	64.4
Hauteur avec emballage (cm)	85.9
Profondeur avec emballage (cm)	66.1
Poids avec emballage (kg)	38.40

LOGISTIQUE

Nomenclature	84221100
Livraison en 40	108
Livraison en 40 ForkLift	108
Livraison en 40 HC ForkLift	159



Existe uniquement en INOX

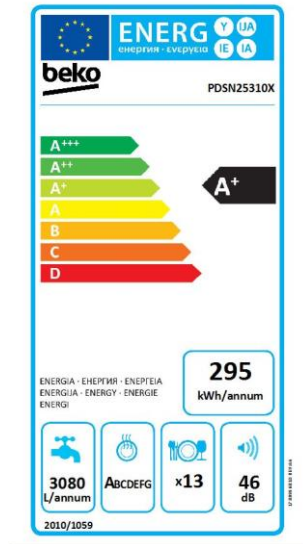
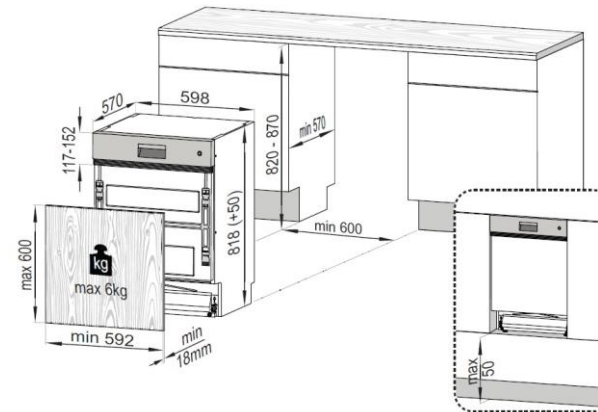

11 ANS

Beko s'engage à conserver toutes les pièces détachées de cet appareil pendant 11 ans à compter de la date d'achat.
BEKO France – Visuels non contractuels, informations sujettes à modifications. 02/01/2019 - V5

Suivez notre actualité sur le site beko.fr et sur

