

## COMBINE INTEGRABLE KFN 7714 F



### Design

#### Caractéristiques produit

#### Combiné intégrable niche 178 cm

Fixation directe/pantographe

Porte réversible

Volume 254 L : Réfri. 187 L + Congél. 67 L

2 circuits DuplexCool

Classe efficacité énergétique F

Consommation : 277 kWh/an

39 dB(A) re1pW, classe de perception sonore C

Classe climatique SN-ST

#### Réfrigérateur Froid brassé dynamique DynaCool

1 bac à légumes

4 tablettes en verre

4 balconnets

#### Congélateur 4\* ventilé NoFrost 3 tiroirs

Capacité de congélation : 6kg/24h

Autonomie en cas de panne : 9h

Bandeau de commande TouchControl

Eclairage LED

Fonctions SuperFroid et SuperFrost

Modes Vacances

Alarme porte ouverte

### Informations logistiques

Code EAN : 4002516373339

Code SAP : 11622150

Dim. nettes (HxLxP) : 1772 x 558 x 545 mm

Dim. brutes (HxLxP) : 1840 x 620 x 640 mm

Poids brut : 73,05 kg | Poids net : 67,697 kg

Lieu de fabrication : Allemagne

Code douanier : 84181080

Alimentation électrique : 220-240 V - 50 Hz

Tarif de base HT : 1 082,50 €

Prix max conseillé TTC : 1 299 €\* + 18 € d'éco-part.

soit 1 317 €

Disponibilité : 01/06/2021

Durée de disponibilité des pièces détachées : 15 ans

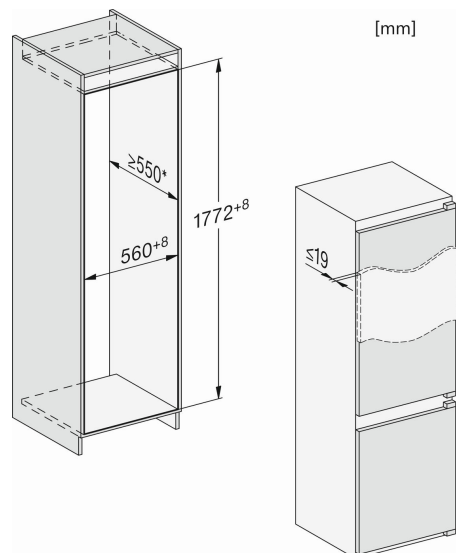

### Bandeau de commande

