

# Combiné NoFrost Blu Plus 60cm Portes Look Inox

◆ Plus

CNSFD5223-20

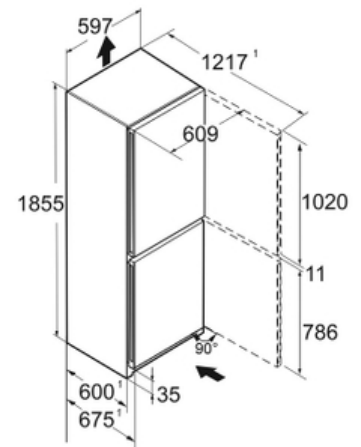

## Descriptif

Ce combiné réfrigérateur/congélateur en bas BluPerformance se distingue par sa qualité de froid. Il dispose de 2 circuits indépendants : froid brassé Powercooling avec filtre FreshAir dans le réfrigérateur et froid ventilé NoFrost dans le congélateur lesquels garantissent les meilleures qualités de conservation. Son volume utile est de 330 L, pour une hauteur de 185,5 cm et une largeur de 60 cm. Il dispose d'une électronique digitale tactile, de poignées intégrées, d'un éclairage plafonnier LED. Portes look inox et EasyTwistIce.

## Principaux avantages :

- + Vol. utile total 330 L
- + Hauteur 185.5 cm
- + Largeur 59.7 cm
- + Profondeur 67.5 cm
- + Niveau sonore 35 dB(A)

## Données techniques

Classe climatique	SN-T
Classe énergétique	
Connectivité	En option
Consommation	200 kwh/an
Consommation kwh/24h	0.55
Niveau sonore	35 dB(A)
Vol. utile congélateur	103 L
Vol. utile réfrigérateur	227 L
Vol. utile total	330 L
Classe niveau sonore	B

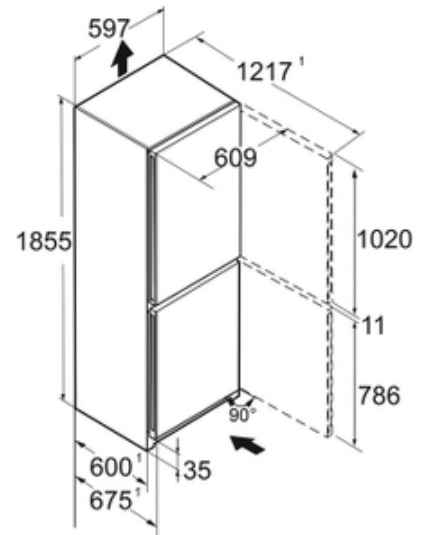

### Commandes

- Mode Sabbat : Oui
- Nombre de circuits de froid : 2
- Régulation de la température : Affichage digital tactile
- Touche ON/OFF : Oui

### Technologie

- Technologie BLUPerformance : Oui

### Réfrigérateur

- Bac à oeufs : Oui
- Beurrier : Non
- Clayette porte-bouteilles : Oui
- Eclairage réfrigérateur : Plafonnier LED
- Filtre à charbon réfrigérateur : Oui
- Fonction SuperCool : Oui
- Nombre de clayettes en 2 parties : 1
- Nb de clayettes réfrigérateur : 4
- Nombre de bacs EasyFresh : 1
- Type de clayettes réfrigérateur : Verre
- Type de froid réfrigérateur : PowerCooling FreshAir

### Congélateur

- Autonomie (h) : 20
- Bac à glaçons : Oui
- Fonction SuperFrost : SuperFrost automatique
- Nb de tablettes congélateur : 2
- Nb d'étoiles : 4
- Nb total de tiroirs congélateur : 3
- Pouvoir de congélation (kg/24h) : 10
- Type de froid congélateur : NoFrost
- Type de tablettes congélateur : Verre
- VarioSpace : Oui

### Sécurité

- Alarme de remontée de température congélateur : Visuelle et sonore
- Alarme porte ouverte congélateur : Visuelle et Sonore
- Alarme porte ouverte réfrigérateur : Visuelle et sonore

### Design

- Esthétique : HardLine
- Finition côtés : Silver
- Finition porte/couvercle : Look Inox
- Poignée : Poignée intégrée verticale

### Equipements

- Charnière intégrée avec blocage de porte : Oui
- Joint de porte amovible : Oui
- Pieds réglables : avant
- Poignées de transport : Oui
- Porte réversible : Oui
- Roulettes de transport : Non
- Serrure : non
- Tiroir VarioSafe : Oui

### Installation

- Enchassable : Oui
- Ouverture 90° sans débord : Non
- Type d'installation : Pose libre

### Informations générales

- Disponibilité des pièces détachées fonctionnelles : 15 ans à compter de la date d'achat

## Données techniques

---

### Dimensions et logistiques

- EAN : 4016803091721
- Hauteur emballage : 1927 mm
- Hauteur : 185.5 cm
- Largeur emballage : 615 mm
- Largeur : 59.7 cm
- Origine : Bulgarie
- Poids brut (kg) : 77.3
- Poids net (kg) : 71.1
- Profondeur emballage : 767 mm
- Profondeur : 67.5 cm
- Tri-man recyclage : Nos emballages peuvent faire l'objet d'une consigne de tri

### Informations techniques

- Compresseur inverter : Oui
- Fréquence (Hz) : 50/60
- Intensité (A) : 1.4
- Longueur du câble de raccordement (cm) : 200
- Puissance de raccordement (W) : 183
- Tension (V) : 220-240V