



Cuisson flexible grâce à la fonction Bridge

La fonction Bridge vous permet de relier deux zones de cuisson distinctes pour créer une grande zone de cuisson. La chaleur est ainsi répartie uniformément sur toute la surface, ce qui est idéal pour les grandes casseroles ou les planchas.

Bénéfices et Caractéristiques

Cuisez plus librement dans votre cuisine

Votre cuisine doit vous ressembler. Alors, concevez-la en positionnant la plaque à induction avec hotte intégrée à l'endroit de votre choix.



Cuisson flexible grâce à la fonction Bridge

La fonction Bridge vous permet de relier deux zones de cuisson distinctes pour créer une grande zone de cuisson. La chaleur est ainsi répartie uniformément sur toute la surface, ce qui est idéal pour les grandes casseroles ou les planchas.

Une plaque de cuisson noir mat élégante et durable

Avec leur élégante finition noire mate, les plaques SaphirMatt® SE résistent à l'épreuve du temps et s'accordent avec tous les styles de cuisine. Grâce à une résistance aux rayures jusqu'à 3 fois supérieure à celle de nos plaques induction standards, elles gardent un aspect neuf



Une puissance précise grâce au curseur Direct Touch

Le curseur unique Direct Touch vous permet de contrôler les neuf niveaux de puissance PreciseHeat par demi-incréments pour chaque zone de cuisson. Des minuteurs distincts pour chaque zone permettent de coordonner les cuissons de plusieurs préparations en même temps.

L'air de votre cuisine reste frais pendant jusqu'à un an

Le filtre à charbon standard plissé OdourClean atténue les odeurs de cuisson. Il se remplace facilement une fois par an pour optimiser la performance de la hotte et rafraîchir l'air de votre cuisine. Vous pouvez également opter pour le filtre longue durée OdourClean Plus.



*La durée de vie mentionnée est une estimation résultant de tests internes. La durée de vie réelle peut être plus ou moins longue, en fonction des habitudes d'utilisation et des conditions individuelles.

- Plaque induction aspirante
- Fonction Hob²Hood : pilotage intelligent de la hotte par la table grâce à des capteurs intégrés.
- LA PLAQUE DE CUISSON :
 - 4 foyers à induction
 - 4 Boosters
 - 4 Minuteurs
- Sécurité Enfant
- Arrêt automatique
- Foyer AVG Induction: 2300/3200W/210mm
- Foyer ARG Induction: 2300/3200W/210mm
- Foyer ARD Induction: 1800/2800W/180mm
- Foyer AVD Induction: 1400/2500W/145mm
- LA HOTTE:
 - Vitesse d'aspiration: 3+Intensive
 - Voyants de saturation des filtres à graisse et à charbon
 - Moteur Inverter

Spécifications techniques

Nombre de zones de cuisson	4
Technologie de chauffe de la plaque	Induction aspirante
Nombre de zone(s) modulable(s)	1
Consommation foyer avant gauche	189.1
Consommation énergétique foyer arrière gauche	189.1
Conso énerg. zone arrière droit	178.3
Consommation énergétique foyer avant droit	180.2
Conso énerg. (électrique) plaque de cuisson Wh/kg(CE plaque cuisson)*	184.2
Dimensions LxP (mm)	580x510
Dimensions d'encastrement HxLxP (mm):	225x560x490
Cordon fourni (en m):	1.5
Puissance électrique totale maximum (W)	7350
Volts	220-240/400V2N
Niveau sonore intens. (dB)	69
Diamètre de la buse (mm)	220
Puissance moteur absorbée (W)	180
Fréquence (Hz)	50
Poids brut/net (kg)	20 / 16
Recyclage sans conduit (kit inclus)	Oui
Dimensions emballées HxLxP (mm)	270x860x600

Pays de fabrication	Allemagne
Code EAN	7333394139173
* Conformément au règlement	EU 66/2014
Type de construction	Encastrable

2507041XFV

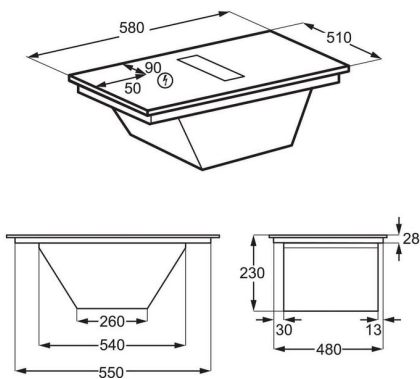

251105OW6Q

